

Operating Instructions

Household
Electric Massager
EV299

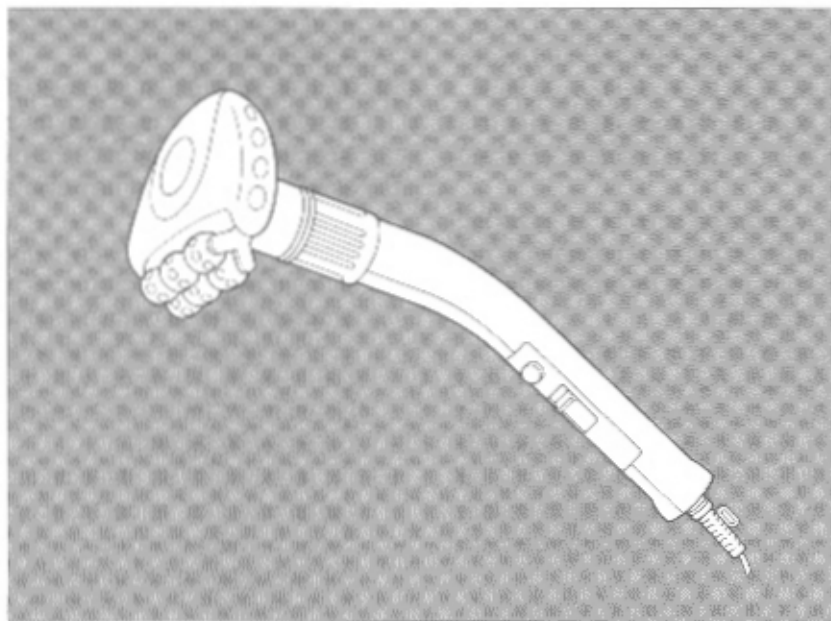

Panasonic

Before operating this unit, please read these instructions completely.

IMPORTANT SAFETY INSTRUCTIONS

When using an electrical appliance, basic precautions should always be followed, including the following:

READ ALL INSTRUCTIONS BEFORE USING THE MASSAGER.

DANGER – To reduce the risk of electric shock:

1. Always unplug this appliance from the electrical outlet immediately after using and before cleaning.
2. Do not reach for an appliance that has fallen into water. Unplug immediately.
3. Do not use while bathing or in a shower.
4. Do not place or store the appliance where it can fall or be pulled into a tub or sink. Do not place in or drop into water or other liquid.

WARNING – To reduce the risk of burns, fire, electric shock, or injury to persons:

1. An appliance should never be left unattended when plugged in. Unplug from outlet when not in use, and before putting on or taking off parts.
2. Do not operate under blanket or pillow. Excessive heat may develop and cause fire, electric shock, or injury to persons.
3. Close supervision is necessary when this appliance is used by invalids or disabled persons.
4. Use this appliance only for its intended use as described in this manual. Do not use attachments not recommended by the manufacturer.
5. Do not use on or near children.
6. Never operate this appliance if it has a damaged cord or plug, if it is not working properly, or if it has been dropped or damaged, or dropped into water. Call your nearest authorized servicer for repair.
7. Do not carry this appliance by power cord or use cord as a handle.
8. Keep the cord away from hot surfaces.
9. Never operate the appliance with the air openings blocked. Keep the air openings free of lint, hair and the like. Never operate on a soft surface such as a bed or couch where the air openings may be blocked.
10. Do not use outdoors.
11. Do not operate where aerosol (spray) products are being used or where oxygen is being administered.
12. To disconnect, turn all controls to the off position, then remove plug from outlet.
13. Keep children away from the massager.
14. Never drop or insert any object into any opening.
15. Temperatures sufficiently high to cause burns may occur. Do not use on infants, children, invalids or on a sleeping or unconscious persons. Do not use on sensitive skin or a person with poor blood circulation. Check the skin under the heat massager frequently.
16. To reduce the risk of electric shock, this appliance has a polarized plug (one blade is wider than the other). This plug will fit in a polarized outlet only one way. If the plug does not fit fully in the outlet, reverse the plug. If it still does not fit, contact a qualified electrician to install the proper outlet. Do not change the plug in any way.

SAVE THESE INSTRUCTIONS

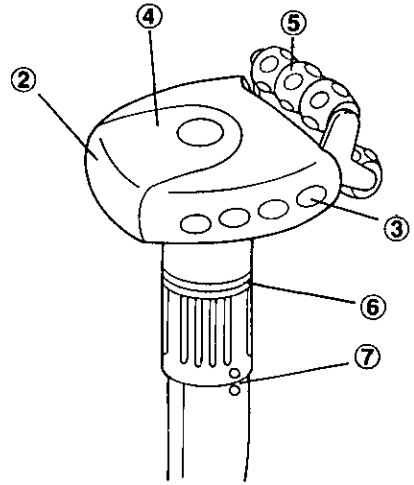
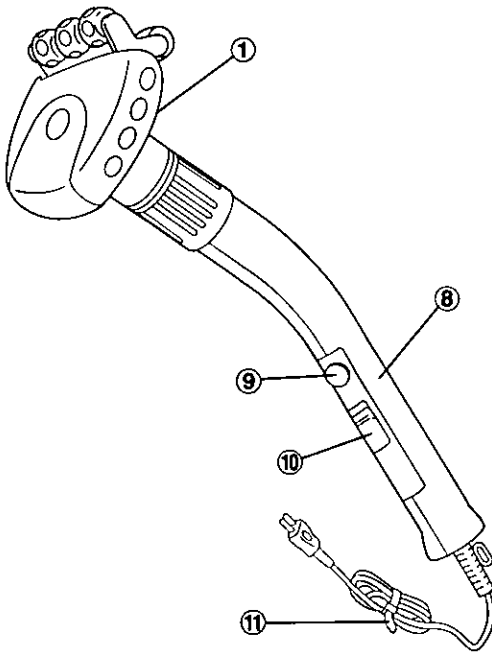

Parts Identification

- ① Ventilation openings
- ② Heated surface
- ③ Raised node massage
- ④ Heated surface (Flat)
- ⑤ Double roller massage
- ⑥ Head swivel
- ⑦ Swivel marks
- ⑧ Grip
- ⑨ Heat switch
- ⑩ 2 speed control switch
- ⑪ Power cord

How to use

(Swivel Head)

1. Swivel head (Select from four positions)
The head can be set from 0° to 270° at 90° intervals.
Do not force the head to swivel past 270°.
2. Grasp the head, swivel firmly and slowly turn it to the desired position.
3. Marks are provided at angles of 0°, 90°, 180° and 270°.
(A click will also be heard when the swivel reaches each of those points.)

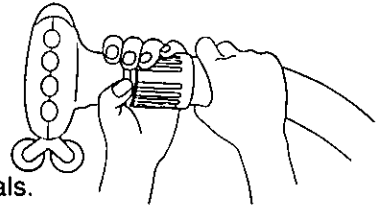

(For a pleasant massage)

1. Begin by using the roller surface at low speed, moving the head around in big, wide circles.
2. Change to the heated surface and push down over the area of soreness or stiffness (for about five to seven seconds per area).
For a stronger vibrating effect, hold the appliance with both hands.
(Do not press the massage surface too hard.)
3. Finish with the roller surface, moving the head around in big circles uniformly all around the area.

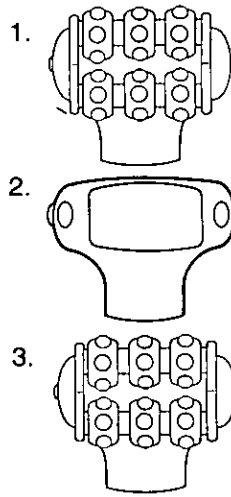

Examples of How to Use

1. (Back)
With the roller surface, leisurely massage all around the area.
(Waist)
With the heated surface, leisurely massage all around the area.
Press down on areas of muscle stiffness.
2. (Neck)
With the heated surface, lightly press down along the neck muscles.
(Shoulder)
With the heated surface, push down with both hands.
With the roller surface, move along the shoulder.
(Arm)
With the roller surface, move in a flowing motion down along the muscles.
3. (Leg)
With the roller surface, move in a flowing motion down along the muscles.
(Calf)
With the roller surface, move in a flowing motion down along the muscles. In case of calf pain, do not use without consulting a physician.
(Sole)
With the heated surface, leisurely massage around the area.

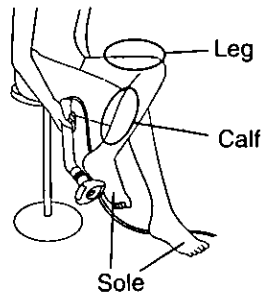
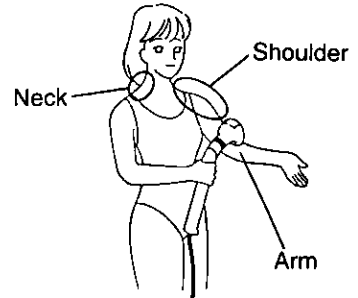
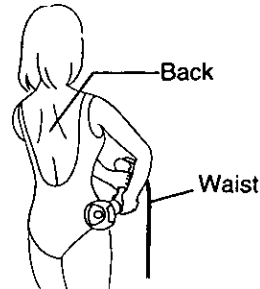

Warning

This device should not be used on swollen or inflamed areas or skin lacerations.

Do not use in undetermined calf pain. Consult physician.

Caution

1. If you are pregnant, ill, or suffered injury, consult your physician before using the unit.
2. Avoid using on the head, abdomen, joints, or thyroid gland (just below Adam's Apple).
3. Do not hold the massager by the cord or pull the cord sharply.
4. Do not attempt to make any repair by yourself. Do not touch the internal working of the appliance.
5. If the massager becomes soiled, wipe with a cloth dampened with a mild cleanser. Do not use thinner, benzene or similar solvents.

Massage should be pleasant and comfortable. If you feel pain or discomfort, discontinue use immediately and consult a physician.

6. Avoid storage in any location where there is excessive moisture, such as the bathroom.
7. Do not bend or turn the massager head or expose it to other excessive force. Damage may result.
8. Roller can be removed for easy cleaning by pulling roller straight out. After cleaning with a damp cloth, push roller back in, making sure it firmly snaps in. Do not use massager if roller is not properly in place.

Specifications

Power source: AC120V, 60Hz

Power consumption: 10W (14W with heat)

Speed: Approx. 6000rpm (high)

Approx. 5000rpm (low)

Dimensions: 15.2inch × 4.3inch head diameter

Weight: 20.1oz.

**MATSUSHITA ELECTRIC CORPORATION
OF AMERICA**

Home Products/Commercial Systems
Sales Group.

One Panasonic Way
Secaucus, NJ 07094

Instrucciones de Operación

Masajeador
Eléctrico Doméstico
EV299

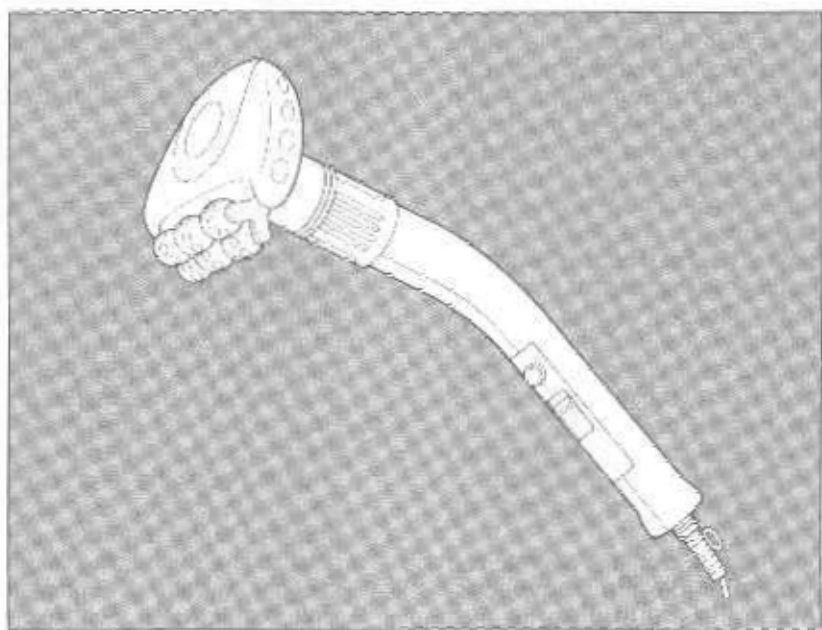

Panasonic

Antes de hacer funcionar esta unidad, por favor lea completamente estas instrucciones.

INSTRUCCIONES IMPORTANTES DE SEGURIDAD

Al usar un aparato eléctrico, deben observarse siempre las precauciones básicas.

LEA TODAS LAS INSTRUCCIONES ANTES DE USAR EL MASAJEADOR

PELIGRO -Para reducir el peligro de sacudida eléctrica:

1. Desenchufe siempre el aparato de la toma de corriente inmediatamente después de su uso y antes de proceder a limpiar.
2. No intente alcanzar un aparato que ha caído en el agua. Desenchufe inmediatamente.
3. No lo use mientras se baña o toma una ducha.
4. No coloque ni guarde el aparato donde pueda caerse o ser arrastrado al agua. No lo meta ni lo deje caer en el agua u otro líquido.

AVISO Para reducir el peligro de quemaduras, incendios, -sacudidas eléctricas o heridas a personas:

1. Nunca debe dejar el aparato desatendido cuando se encuentra enchufado. Desenchúfelo de la toma de corriente cuando no esté en uso y antes de sacar o poner las piezas.
2. No lo haga funcionar debajo de una manta o almohada. Puede producir excesivo calor y causar un incendio, sacudida eléctrica o herida a personas.
3. Es necesaria mucha supervisión cuando este aparato es usado por inválidos o personas imposibilitadas.
4. Use este aparato sólo para el fin descrito en este manual. No use accesorios no recomendados por el fabricante.
5. No lo use en los niños ni cerca de los mismos.
6. Nunca opere este aparato con un cordón o enchufe dañados, si no funciona adecuadamente o si se ha dejado caer o estropeado, o si se ha caído en el agua. Llame a su servicentro autorizado más cercano para que lo reparen.
7. No lleve este aparato por el cordón ni use el cordón como un asidero.
8. Mantenga el cordón apartado de superficies caliente.
9. Nunca haga funcionar el aparato con las aperturas de aire bloqueados. Mantenga las aperturas de aire libres de pelusa, cabello y algo parecido. Nunca lo haga funcionar sobre una superficie suave, tal como una cama o sofá donde las aperturas pueden bloquearse.
10. No lo use al aire libre.
11. No lo haga funcionar donde se están usando productos aerosoles (rociado) o donde se está administrando oxígeno.
12. Para desconectar, gire todos los controles a la posición "off" (desconectado), luego saque el enchufe del tomacorriente.
13. Mantenga a los niños apartados del masajeador.
14. Nunca deje caer ni inserte objetos en ninguna abertura.
15. El aparato puede alcanzar temperaturas lo suficientemente altas como para causar quemaduras. No use este aparato en infantes, niños, inválidos o en personas que estén dormidas o inconscientes. No use este aparato en personas de piel sensible o con mala circulación sanguínea. Compruebe frecuentemente el estado de la piel bajo el masajeador térmico.
16. Para reducir los riesgos de golpes eléctricos, éste aparato posee un enchufe polarizado (una hoja en más ancha que la otra). Este enchufe se ajustará a la toma de corriente polarizada en una sola posición. Si el enchufe no entra por completo en la toma déle la vuelta. Si el enchufe aún no entrase correctamente en la toma, contacte a un eléctrico cualificado para que instale la toma de corriente correcta. De ninguna manera cambie el enchufe del aparato.

GUARDE ESTAS INSTRUCCIONES

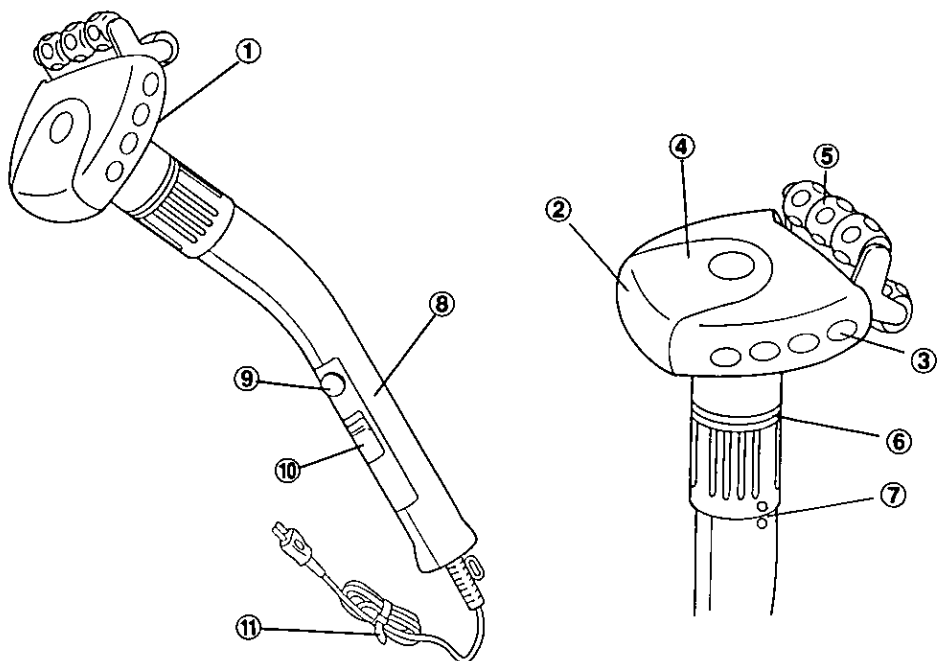

Identificación de las partes

- | | |
|--------------------------------|---|
| ① Aberturas de ventilación | ⑦ Marcas de pivote |
| ② Superficie calentada | ⑧ Empuñadura |
| ③ Masaje de nodo levantado | ⑨ Interruptor térmico |
| ④ Superficie calentada (plana) | ⑩ Interruptor de control de 2 velocidades |
| ⑤ Masajeador de rodillo doble | ⑪ Cable de alimentación |
| ⑥ Pivote de cabeza | |

Cómo usar

(Cabeza giratoria)

- Haga girar la cabeza (seleccione de cuatro posiciones)
La cabeza puede fijarse de 0° a 270° a intervalos de 90°.
No fuerce la cabeza haciendo girar más allá de 270°.
- Sujete el pivote de cabeza firmemente y poco a poco gírelo a la posición deseada.
- Se proveen marcas en ángulos de 0°, 90°, 180° y 270°.
(Se oirá también un chasquido cuando el pivote alcanza cada uno de esos puntos.)

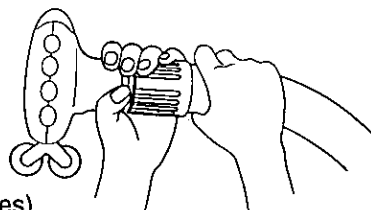

(Para un masaje agradable)

1. Comience usando la superficie del rodillo a velocidad baja, moviendo la cabeza alrededor en círculos grandes y amplios.
2. Cambie a la superficie calentada, presione sobre las zonas doloridas o rígidas (por unos cinco o siete segundos por zona). Para un efecto de mayor vibración, sujete el aparato con ambas manos. (No presione la superficie del masajeador demasiado fuerte.)
3. Acabe con la superficie de rodillo, moviendo la cabeza alrededor en círculos grandes uniformemente todo alrededor del área.

Ejemplos de cómo usar

1. (Espalda)

Con la superficie del rodillo, masajee pausadamente toda la zona alrededor.

(Cintura)

Con la superficie calentada, masajee pausadamente toda la zona alrededor.

Presione sobre áreas de músculos anquilosados.

2. (Cuello)

Con la superficie calentada, presione ligeramente a lo largo de los músculos del cuello.

(Hombro)

Con la superficie calentada, presione con ambas manos.

Con la superficie del rodillo, deslícese por el hombro.

(Brazo)

Con la superficie del rodillo, deslícese en un movimiento flotante a lo largo de los músculos.

3. (Pierna)

Con la superficie del rodillo, deslícese en un movimiento flotante a lo largo de los músculos.

(Pantorrilla)

Con la superficie del rodillo, deslícese en un movimiento flotante a lo largo de los músculos.

En caso de dolor en la pantorrilla, no use sin consultar a un médico.

(Planta)

Con la superficie calentada, pausadamente masajee alrededor de la zona.

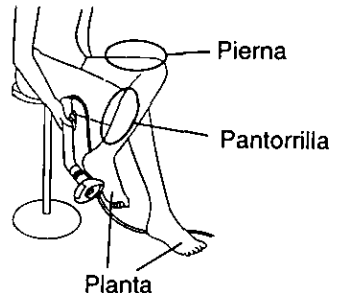
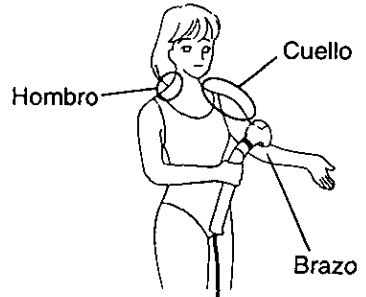
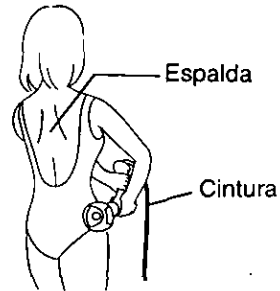
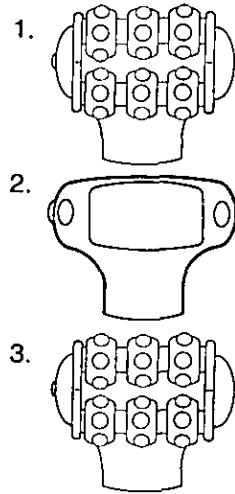

Aviso

Este aparato no debe ser usado sobre zonas hinchadas o inflamadas ni sobre laceraciones de la piel.

No use este aparato cuando tenga dolores de pantorrillas.

Consulte a su médico.

El masaje debe ser placentero y confortable. Si siente dolor o molestia, discontinúe el uso inmediatamente y consulte a su médico.

Precaución

1. Si Ud. está embarazada, enferma o sufre de una herida, consulte a su médico antes de usar la unidad.
2. Evite usar sobre la cabeza, vientre, articulaciones o la glándula tiroides (justamente debajo de la nuez).
3. No tome el masajeador por el cable ni tire de éste fuertemente.
4. No intente realizar ninguna reparación usted mismo.
No toque la estructura interna del aparato.
5. Si el masajeador se ensucia, límpielo con un paño empapado con un limpiador suave. No use diluyentes, bencina ni ningún solvente parecido.

No intente realizar ninguna reparación usted mismo.

6. Evite almacenar en lugares de excesiva humedad tales como el baño.
7. No doble, no gire ni aplique excesiva fuerza sobre la cabeza del masajeador. Podría resultar en un daño.
8. El rodillo se puede desmontar para limpiarlo fácilmente tirando derecho hacia afuera. Después de limpiarlo con un paño húmedo, empuje el rodillo otra vez hacia adentro, asegurándose que quede bien encajado. No use el masajeador si el rodillo no a quedado bien en su lugar.

Especificaciones

Fuente de alimentación: CA 120V, 60 Hz

Potencia de consumo: 10 V (14 V usando el calentador)

Velocidad: Aprox. 6000 rpm (alta)

Aprox. 5000 rpm (baja)

Dimensiones: 15,2 pulg. × 4,3 pulg. de diámetro de cabeza

Peso: 20,1 onz.

CORPORACIÓN ELÉCTRICA MATSUSHITA DE AMÉRICA

Productos para el hogar/Sistema comercial

Grupo de venta.

Una vía Panasonic

Secaucus, NJ 07094